

FICHA TÉCNICA

CÓDIGO:	327
FECHA:	15/04/20



Nombre comercial

ALCORQUE DE HORMIGÓN 10x20x50

Modelo

ALCORQUE DE HORMIGÓN
 100X190X490 mm MONOCAPA
 CLASE DE RESISTENCIA A FLEXION: 1



Uso previsto

SOLERIA EXTERIOR

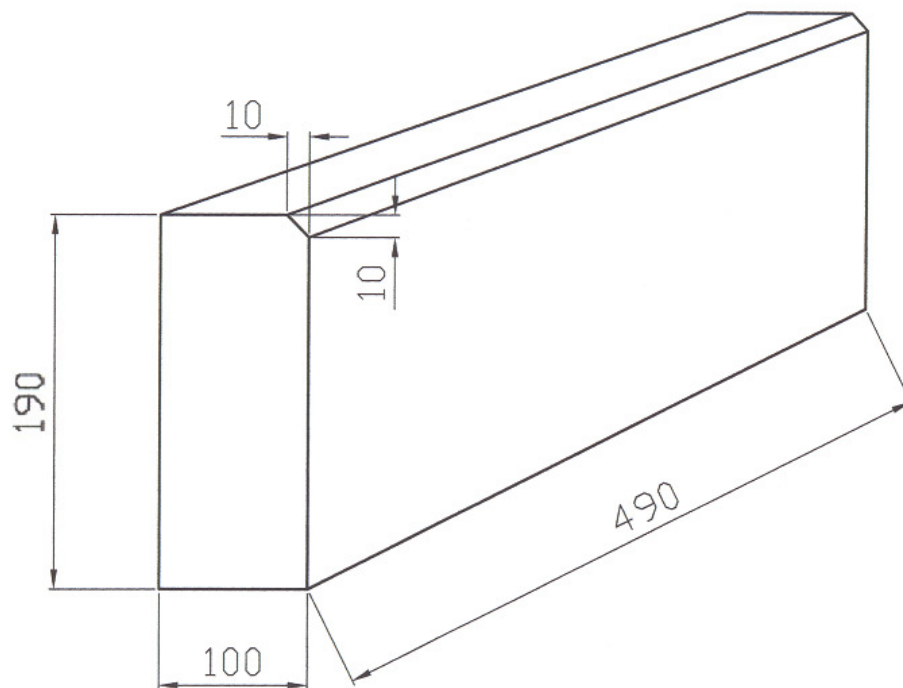

Características (UNE-EN 1340)

Valor declarado / Categoría

Emisión de amianto	No contiene
Resistencia a rotura (Mpa)	3,5
Resistencia al deslizamiento/resbalamiento	Satisfactorio
Durabilidad	Satisfactorio

Peso por metro lineal

39,50 Kgr./ ml

Metros lineales por palet

40 ml/palet

Peso por palet

1.590 Kgr.