

FICHA TÉCNICA

CÓDIGO: 306

FECHA: 15/04/20



Nombre comercial

PLAQUETA DE HORMIGÓN 4x20x40 A REVESTIR

Modelo

PLAQUETA DE HORMIGÓN DE ÁRIDOS DENSOS,
 395X40X200 mm, CATEGORÍA II



Usos

Uso no estructural / Exigencias de resistencia al fuego / Construcciones exteriores

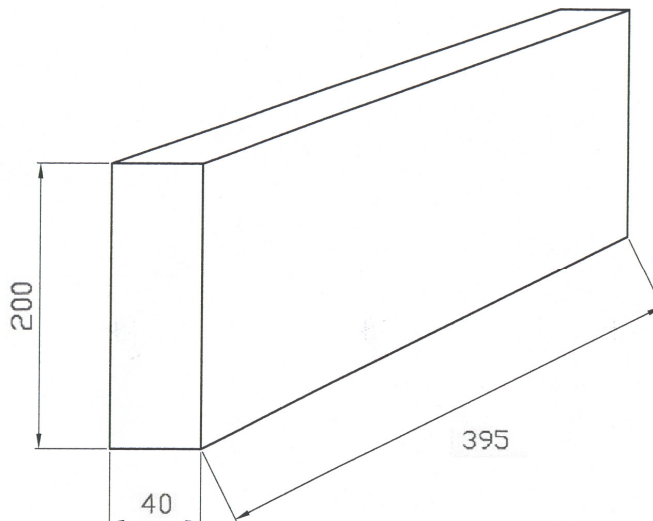

Características Técnicas (UNE-EN 771-3)

Método de ensayo

Valor declarado / Categoría

Resistencia a compresión (media)

UNE-EN 772-1

USO NO RESISTENTE
 NPD

Resistencia a la adherencia a cortante

UNE-EN 998-2 (tabulado)

0,15 N/mm²

Resistencia a la adherencia a flexión

Método nacional

NPD

Reacción al fuego

UNE-EN 13501-1

Euroclase A1

Absorción de agua

UNE-EN 772-11

NO DEJAR EXPUESTO

Permeabilidad al vapor de agua

UNE-EN 1745

NPD

Durabilidad frente al hielo-deshielo

Método nacional

NPD

Sustancias peligrosas

Legislación sobre sustancias
 peligrosas aplicable

NPD

Peso

6 Kgr./ Ud

Unidades por palet

190 Uds/palet

Peso por palet

1.145 Kgr.